

Цифровой фотоаппарат. TOSHIBA PDR M-81 Руководство по эксплуатации.

- При покупке требуйте проверки работоспособности цифрового фотоаппарата, убедитесь в наличии правильно заполненного талона (гарантийного соглашения) на гарантийное обслуживание, проверьте, что имеется подпись продавца и дата продажи.
- Проверьте комплектность поставки в соответствии с перечнем в разделе 6.

4. Порядок работы:

Чтобы начать работу с цифровой камерой, внимательно прочитайте руководство пользователя.

- Включите фотоаппарат, нажав кнопку включения питания.
- Установите переключатель режимов в нужное положение: 
- Наведите камеру на объект съемки, а затем нажмите кнопку спуска примерно наполовину, чтобы сработала система фокусировки и настройка выдержки. Индикатор видоискателя светится зеленым.
- Нажмите кнопку спуска до упора, чтобы сделать снимок. Кадр запишется на карту памяти, при этом индикатор видоискателя светится красным.

5. Требования безопасности:

(см. “Инструкцию по безопасности”):

- **ЗАПРЕЩАЕТСЯ** открывание корпуса фотоаппарата с любой целью. Это автоматически приводит к нарушению гарантийных обязательств.
- **ЗАПРЕЩАЕТСЯ** подвергать фотоаппарат механическим воздействиям.
- **ЗАПРЕЩАЕТСЯ** подвергать фотоаппарат воздействию агрессивных сред.
- **ЗАПРЕЩАЕТСЯ** предпринимать какие-либо действия, не предусмотренных инструкцией.

6. Комплектность:

1. Фотоаппарат
2. Алкалиновые батареи (4 шт)
3. Инструкция по безопасности
4. Данное руководство по эксплуатации
5. Гарантийное соглашение

Производитель: Toshiba Corporation, Japan

7. Гарантийные обязательства:

См. Гарантийное соглашение.

1. Общие указания:

- Цифровой фотоаппарат, является технически сложным электронным устройством и требует аккуратного и бережного обращения.
- Перед включением фотоаппарата внимательно ознакомьтесь с расположением и назначением функциональных клавиш (см. на обороте) и прилагающейся инструкцией по безопасности.

2. Технические характеристики:

Объектив:	Фокальное расстояние (в эквиваленте 35 мм камер) от 35 до 98, 2.2 x цифровой Zoom, оптический - x2,8 Минимальное расстояние съемки 0.07 м
Матрица:	Максимальное разрешение 2400x1600 Матрица 1/1.8" CCD с 4,200,000 пикселей, 24 бит Светочувствительность, ISO 100/200/400 (автоматически и вручную)
Память:	Формат памяти: Smart Media Объем памяти в поставке: 8 Мб
Прочее:	Форматы сохраняемых изображений JPEG (.jpg) или AVI (.avi) Возможность сохранения в стандарте DCF Поддерживает DPOF Вид подключения к компьютеру USB интерфейс Встроенная вспышка, подавление эффекта «красных глаз»
Питание:	2 батарейки типа AA (входят в комплект поставки) или адаптер питания от сети переменного тока (приобретается отдельно – DC5V 1.5A)
Габариты:	Размер: 107 мм x 71 мм x 47 мм Вес: 340 г

3. Подготовка к работе:

- Извлеките цифровой фотоаппарат из упаковки.

Внимание: Если Вы принесли цифровой фотоаппарат с холода, необходимо дать ему постоять не менее двух часов при комнатной температуре.

- Установите батареи.
- Установите дату и время.
- Установите карту памяти.

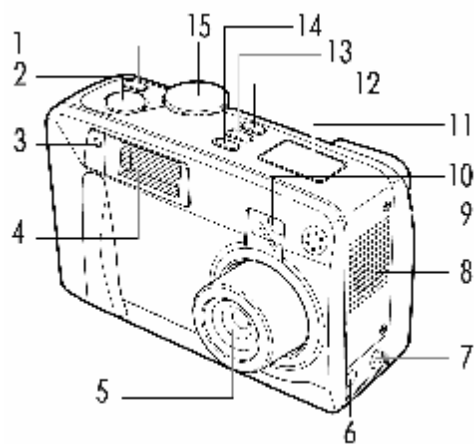

ВИД СПЕРЕДИ

1. Кнопка включения питания
2. Кнопка спуска
3. Индикатор автоспуска
4. Вспышка
5. Линза
6. Разъем для подключения сетевого адаптера
7. Видео выход
8. Динамик
9. Встроенный микрофон
10. Видоискатель
11. Экран состояния
12. Кнопка включения вспышки
13. Кнопка настройки качества снимка
14. Кнопка включения режима автоспуска
15. Переключатель режимов

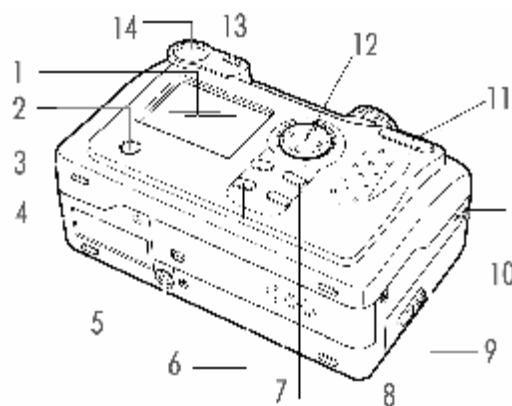

ВИД СЗАДИ

1. ЖК экран
2. Кнопка DISP/i
3. Кнопка вызова меню
4. Кнопка «Папка» (Folder)
5. Отверстие для крепления штатива
6. Крышка отсека батарей
7. Кнопка «Стереть» (Erase)
8. Кнопка «Фокус» (Focus)
9. Крышка отсека для карт памяти Smart Media
10. Место крепления ремешка
11. Кнопка управления увеличением
12. Навигационная кнопка (для меню: вверх, вниз, влево, вправо, ввод)
13. Индикатор видоискателя
14. Видоискатель

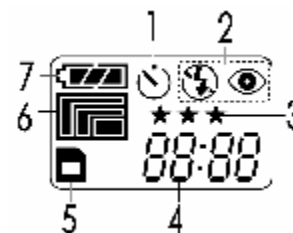

ЭКРАН СОСТОЯНИЯ
(ОБОЗНАЧЕНИЯ)

1. Режим автоспуска
2. см. рисунок ниже
3. Качество снимка
4. см. рисунок ниже
5. Наличие карты памяти Smart Media
6. Размер изображения:
Для снимков
- 2400x1600
- 1200x800
- 720x480
Для видео
- 320x240
- 160x120
7. Индикатор заряда батареи

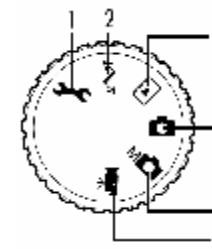

ПЕРЕКЛЮЧАТЕЛЬ РЕЖИМОВ

1. Настройки:
- автоматическое отключение
- звук
- дата и время
- выбор языка меню
- выбор видеосигнала (NTSC, PAL)
- качество снимков
- информация о системе
2. Режим передачи снимков на ПК
3. Режим воспроизведения:
- просмотр готовых снимков
- копирование
- изменение размера
4. Режим автоматического фотографирования (автоматическая настройка выдержки)
5. Режим ручного фотографирования (Вы самостоятельно можете установить баланс белого, выдержку, значение апертуры)
6. Режим видеосъемки

: вспышка с подавлением эффекта "красных глаз"

: вспышка

: вспышка отключена

время : в режимах [1] [2]

количество свободных кадров в режимах [3] [4]

продолжительность видеосъемки в режимах [5] [6]

режим передачи снимков на ПК в режиме [7]